

Neu Neu Neu Neu

Niederzug-Spannklemmen

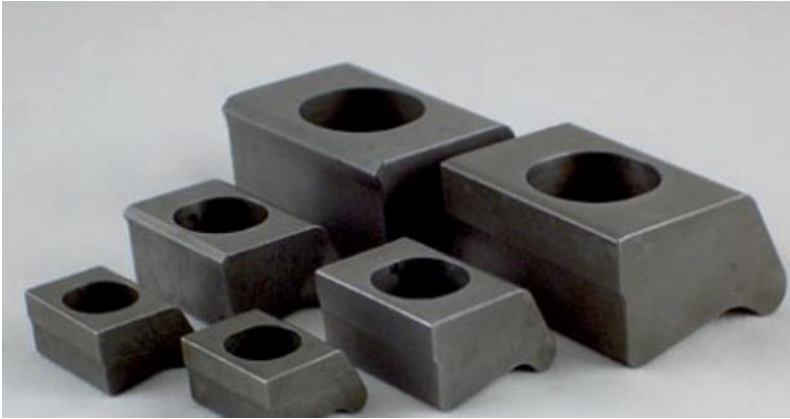

Präzisions-Spannklemme

Spannklemmen aus gehärtetem Stahl sind vielseitig einsetzbare Präzisions-Spannelemente, die sich durch ihre Konstruktion für Spannungen in Vorrichtungen eignen. Die Klemmen zeichnen sich durch eine besonders hohe Spannkraft + Niederzugwirkung und geringen Verschleiß aus. Das Herstellverfahren garantiert eine **Genauigkeit von $\pm 0,015$ mm** der Spannklemmen. Beim Lösen der Klemme drückt ein O-Ring die Spannklemme nach oben, so daß das Werkstück ohne zu verkanten entnommen oder eingelegt werden kann. Lieferbar in 5 Größen und 2 Ausführungen: mit Messerkante für gesägte oder gewalzte Werkstücke und mit stumpfer Kante für glatte schon bearbeitete Werkstücke, die nicht beschädigt werden sollen.

- hohe Klemmkraft
- starker Niederzug
- kostengünstige Vorrichtungen
- keine Störkanten, z. B. bei der 5-Achsbearbeitung
- einfaches Handling

Bezeichnung	Gewinde	Breite [mm]	Klemmkraft [kN]	Klemmweg [mm]	A [mm]	B [mm]	C [mm]	D [mm]	E [mm]	Preis
Messerkante	M4	13	ca. 10	0,3	>1	12,67	8,67	7,670	0,5	30,00 €
stumpfe Kante	M4	13	ca. 10	0,3	>1	12,67	8,67	7,670	0,5	30,00 €
Messerkante	M6	19	ca. 15	0,5	> 2	19,00	13,00	11,50	1,0	37,00 €
stumpfe Kante	M6	19	ca. 15	0,5	> 2	19,00	13,00	11,50	1,0	37,00 €
Messerkante	M8	26	ca. 20	0,75	> 3	25,34	17,34	15,34	1,0	45,00 €

Das Angebot ist freibleibend, Irrtum, Druckfehler und Zwischenverkauf vorbehalten

Es gelten meine Liefer- und Zahlungsbedingungen. Erfüllungsort und Gerichtsstand ist D-45657 Recklinghausen

Neu Neu Neu Neu

Bezeichnung	Gewinde	Breite [mm]	Klemmkraft [kN]	Klemmweg [mm]	A [mm]	B [mm]	C [mm]	D [mm]	E [mm]	Preis
stumpfe Kante	M8	26	ca. 20	0,75	> 3	25,34	17,34	15,34	1,0	45,00 €
Messerkante	M10	33	ca. 25	1,0	> 4	31,67	21,67	19,17	1,5	58,00 €
stumpfe Kante	M10	33	ca. 25	1,0	> 4	31,67	21,67	19,17	1,5	58,00 €
Messerkante	M12	40	ca. 40	1,5	> 5	38,00	26,00	23,00	2,0	70,00 €
stumpfe Kante	M12	40	ca. 40	1,5	> 5	38,00	26,00	23,00	2,0	70,00 €

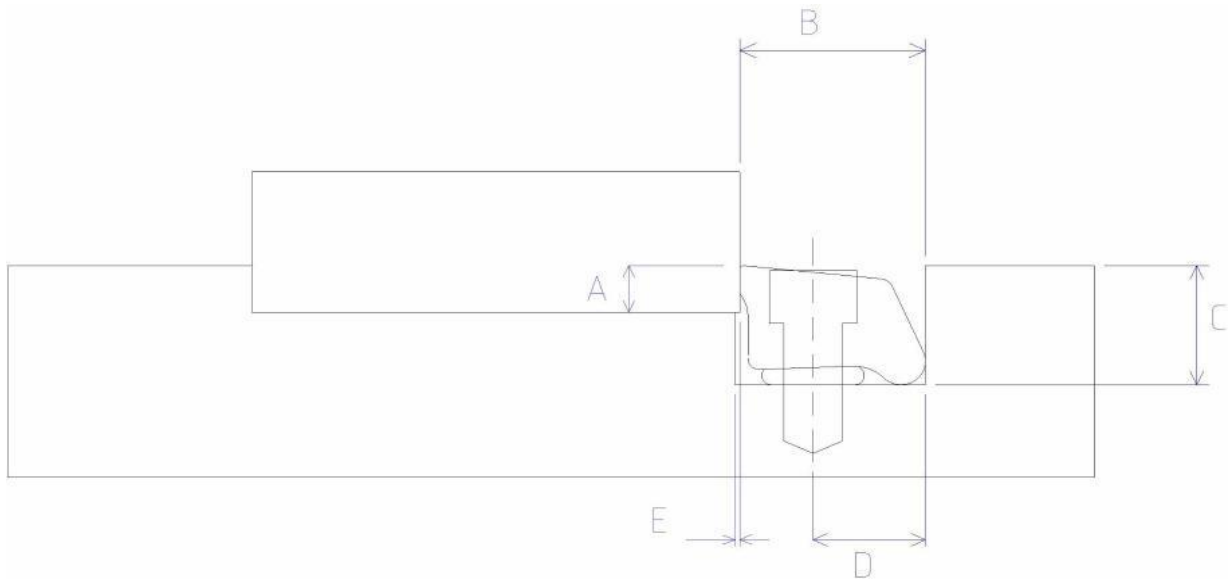

Preise in EUR netto je Stück, zzgl. MwSt., ab Werk

Das Angebot ist freibleibend, Irrtum, Druckfehler und Zwischenverkauf vorbehalten

Es gelten meine Liefer- und Zahlungsbedingungen. Erfüllungsort und Gerichtsstand ist D-45657 Recklinghausen

Neu Neu Neu Neu

Mehrfachspannung

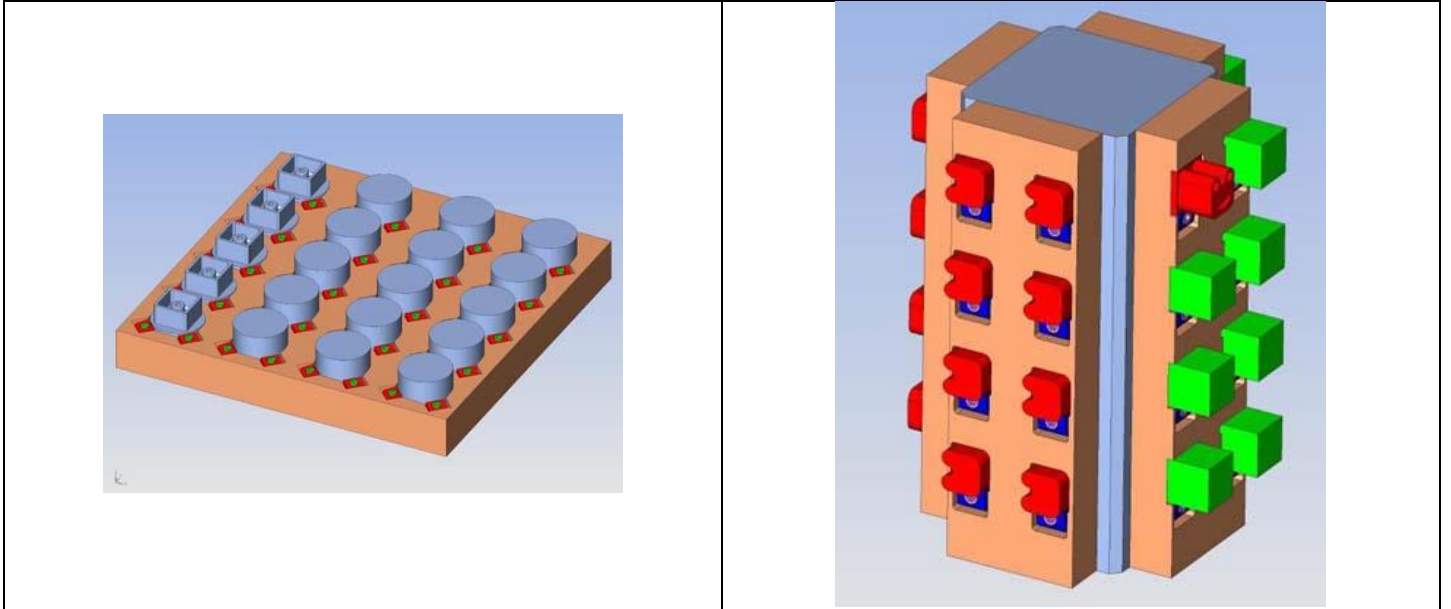

Einzelteile in einer Vorrichtung

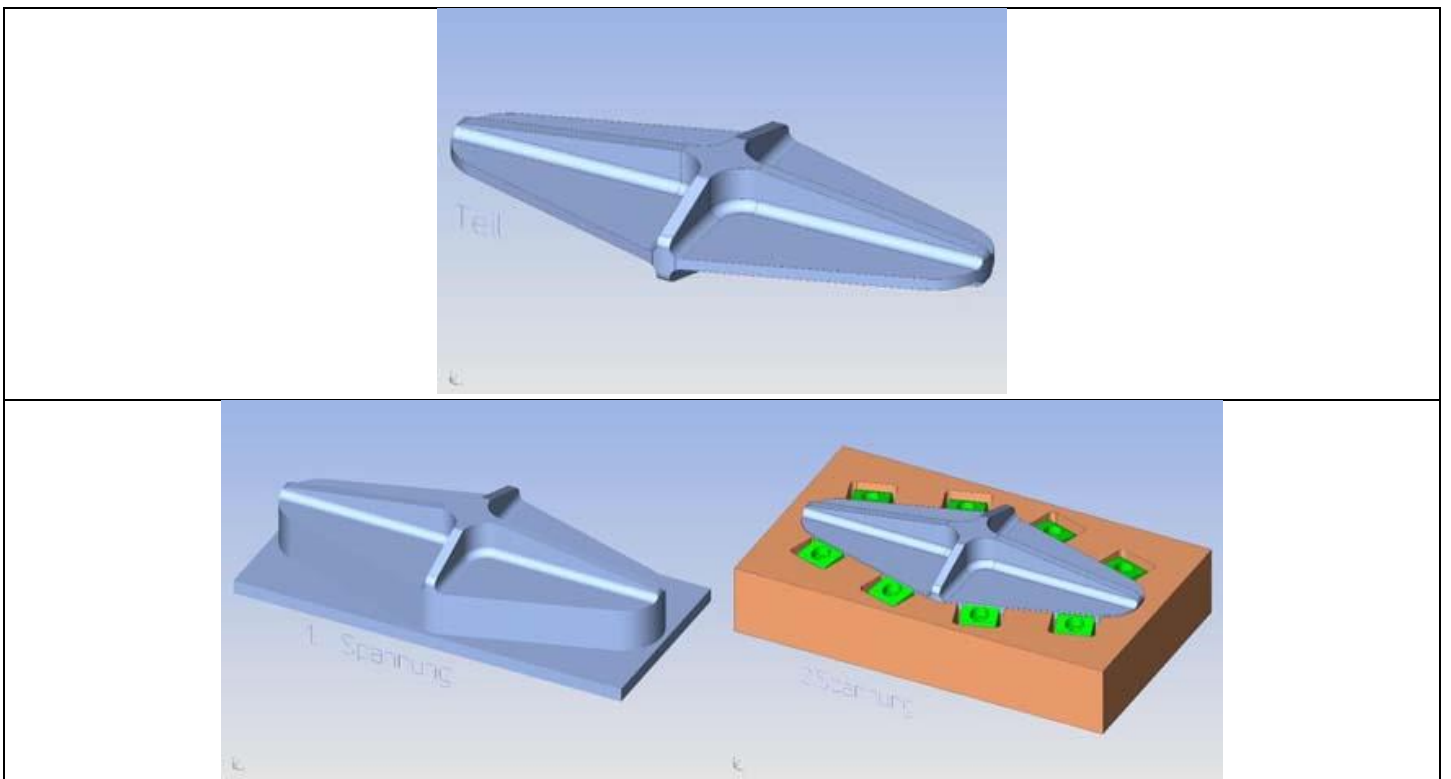

Das Angebot ist freibleibend, Irrtum, Druckfehler und Zwischenverkauf vorbehalten

Es gelten meine Liefer- und Zahlungsbedingungen. Erfüllungsort und Gerichtsstand ist D-45667 Recklinghausen